

Datos técnicos

Voltaje nominal de operación	220VAC/50Hz
Protección	IP22
Corriente máxima	0.1A
RPM / CFM	3000 / 94
Carcasa plástica	ABS

1.Preparar la superficie

Realizar el orificio en la pared con las dimensiones adecuadas para el equipo.

2.Retirar la tapa frontal

Desenroscar y retirar la rejilla frontal (1) antes de iniciar la instalación.

3. Colocar tarugos de fijación

Insertar los tarugos (3) en los orificios previamente perforados.

4.Montar el cuerpo del extractor

Introducir la unidad principal (4) en el orificio, alineando los puntos de fijación con los tarugos.

5. Asegurar con tornillos

Atornillar los tornillos (2) para fijar firmemente la unidad al muro.

6. Instalar la tapa frontal

Colocar la rejilla frontal (1) y fijarla con el tornillo central, asegurando el conjunto.

Dimensiones

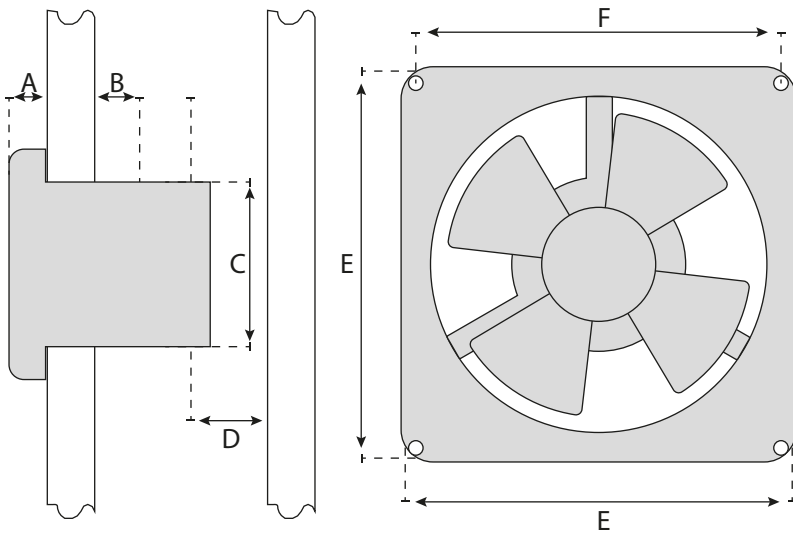

COTA	DESCRIPCIÓN	Dimensión [mm]
A	Espesor del frente (plástico)	16
B	Profundidad a embutir	77
C	Diámetro del tubo (máximo)	98
D	Distancia mínima al fondo	30
E	Altura y ancho del frente	150
F	Entre centros para tornillos de fijación	125

Montaje e instalación

